



**CASTANEA**  
BEDRIJFSMAKELAARS



## 9 garage-/opslagboxen op A-locatie | Den Haag, Blaricum, Purmerend en Groningen

Oppervlakte ca. 18 en 24 m<sup>2</sup> | totaal € 342.500,- k.k. (excl. BTW)



## Kenmerken



## Kenmerken object

|                 |                                            |
|-----------------|--------------------------------------------|
| Hoofdbestemming | Garageboxen                                |
| Ligging         | Den Haag, Blaricum, Purmerend en Groningen |
| Oppervlakte     | ca. 18 en 24 m <sup>2</sup>                |
| Vraagprijs      | Totaal € 342.500,- k.k. excl. BTW          |



## Beschrijving object

Wij hebben in de verkoop gekregen negen top gelegen garage-/opslagboxen van ca. 18 m<sup>2</sup> en één van 24 m<sup>2</sup>. De garage-/opslagboxen zijn allemaal verhuurd.

Drie garageboxen zijn gelegen op het Garagepark aan de Spoorlaan 5, Den Haag. Deze drie boxen hebben een afmeting van 18 m<sup>2</sup> en zijn gelegen op de verdieping.

Twee garageboxen zijn gelegen op het Garagepark aan de Binnendelta 6, Blaricum. Deze twee boxen hebben een afmeting van 18 m<sup>2</sup> en zijn gelegen op de verdieping.

Één garagebox is gelegen op het Garagepark aan de Binnendelta 12, Blaricum. Deze box heeft een afmeting van 24 m<sup>2</sup> en is gelegen op de begane grond.

Twee garageboxen zijn gelegen op het Garagepark aan de Polderweg 14, Purmerend. Deze boxen hebben een afmeting van 18 m<sup>2</sup> en is gelegen op de verdieping.

Één garagebox is gelegen op het Garagepark aan de Verlengde Bremenweg 29, Groningen. Deze box heeft een afmeting van 18 m<sup>2</sup> en is gelegen op de begane grond.

Alle units zijn goed verhuurbaar, top onderhouden en altijd verhuurd geweest.

Alle units zijn voorzien van een vloercoating.

De garageboxen zijn gelegen op het Garagepark  
De garageboxen zijn 24/7 toegankelijk, extreem veilig door 24/7 camerabewaking, inbraak- en brandbeveiliging en zowel te gebruiken als opslag, werk- of bedrijfsruimte.

De ruimtes hebben stroom, verlichting, een eigen postbus, sanitaire voorziening aanwezig op het park en parkbeheer (onderhoud en controle) door VvE.

### Afmetingen

De boxen van 18 m<sup>2</sup> in Blaricum, Purmerend en Groningen heeft een doorrijhoogte van 2 meter. De afmetingen zijn 6m x 3m x 2,5m (LxBxH).

De boxen van 18 m<sup>2</sup> in Den Haag heeft een doorrijhoogte van 2,4 meter. De afmetingen zijn 6m x 3m x 3m (LxBxH).

**Een box van 24 m<sup>2</sup> heeft een doorrijhoogte van 2,4 meter. De afmetingen zijn 8m x 3m x 3m(LxBxH). De genoemde maten zijn zijn buitenmaten.**

### Huurgegevens

Spoorlaan 5 Den Haag boxnummer 486  
Huurprijs € 2.576,16 per jaar  
Servicekosten € 215,16 per jaar

Spoorlaan 5 Den Haag boxnummer 487  
Huurprijs € 2.576,16 per jaar  
Servicekosten € 215,16 per jaar

Spoorlaan 5 Den Haag boxnummer 488  
Huurprijs € 2.568,12 per jaar  
Servicekosten € 215,16 per jaar

Binnendelta 6 Blaricum boxnummer 44  
Huurprijs € 3.000,00 per jaar  
Servicekosten € 315,12 per jaar

Binnendelta 6 Blaricum boxnummer 50  
Huurprijs € 2.473,80 per jaar  
Servicekosten € 266,88 per jaar

Binnendelta 12 Blaricum boxnummer 37  
Huurprijs € 4.265,64 per jaar  
Servicekosten € 227,88 per jaar

Polderweg 14 Purmerend boxnummer 36  
Huurprijs € 2.748,00 per jaar  
Servicekosten € 430,68 per jaar

Polderweg 14 Purmerend boxnummer 51  
Huurprijs € 2.311,80 per jaar  
Servicekosten € 434,28 per jaar

Verlengde Bremenweg 29 Groningen boxnummer 49  
Huurprijs € 2.700,00 per jaar  
Servicekosten € 244,08 per jaar

Huurprijs totaal € 25.219,68 per jaar



# Algemene informatie

**Energie label:**

Is niet beschikbaar.

**Onder- / overmaat metrage:**

Van het gebouw is geen NEN 2580 meetrapport beschikbaar. De Meetinstructie sluit verschillen in meetuitkomsten niet volledig uit, door bijvoorbeeld interpretatieverschillen, afrondingen of beperkingen bij het uitvoeren van de meting. Echter, afwijkingen of interpretatieverschillen vormen geen aanleiding tot verrekening.

**Waarborg:**

Koper dient binnen drie weken na ondertekening van de koopakte een waarborgsom of bankgarantie ter grootte van 10% van de koopsom overgemaakt te hebben op een rekeningnummer van het notaris kantoor dat het transport verzorgt.

**Koopakte:**

De tussen partijen gemaakte afspraken zullen worden vastgelegd in een koopakte zoals gebruikt wordt door leden van de bedrijfs onroerend goed sectie van de NVM.

**Milieubepaling:**

Aan verkoper is niet bekend of de onroerende zaak verontreiniging bevat die ten nadele strekt van het gebruik of die heeft geleid of zou kunnen leiden tot een verplichting tot schoning van de onroerende zaak, dan wel het nemen van andere maatregelen. Aan verkoper is niet bekend of in de onroerende zaak een ondergrondse tank voor het opslaan van (vloeistoffen) aanwezig is.

**Garanties door Verkoper:**

Ten aanzien van de feitelijke staat van het verkochte object (waaronder mede begrepen de technische en milieukundige staat) geldt uitdrukkelijk, dat deze overeenkomst "as is" tussen partijen is aangegaan. Dit houdt in dat koper het verkochte object op de transportdatum zal aanvaarden in de (feitelijke) staat waarin ze alsdan verkeert. De aanwezigheid van achterstallig onderhoud en/of gebreken zijn voor rekening en risico van koper en koper vrijwaart verkoper hiervan.

**Bijzondere bepalingen:**

Met betrekking tot de door eigenaar (of zijn adviseurs) verstrekte informatie geldt dat alle informatie naar beste weten door (of namens) eigenaar wordt verstrekt, hetgeen geen garantie inhoudt dat de verstrekte informatie ook daadwerkelijk juist en volledig is.

**Gunning:**

De eigenaar behoudt zich het recht van gunning voor.

**Transport:**

De oplevering en aansluitend het transport bij het door koper aan te geven notaris kantoor, zal in nader overleg tussen partijen kunnen geschieden.

**Bijlagen (op aanvraag beschikbaar):**

- Eigendomsbewijs;
- Kadastrale gegevens;
- Bestemmingsplan voorschriften.

**Koopsom:**

De koopsom bedraagt € 342.500,- kosten koper exclusief BTW.

**BTW bepaling:**

Indien de koper niet BTW plichtig is en derhalve de koopsom niet vermeerderd kan worden met BTW, zal de schade die verkoper daardoor leidt, volledig verhaald worden op koper. Dit zal aldus in het voorkomende geval leiden tot een verhoging van de koopsom gelijk aan de schade die verkoper leidt.



## Plattegrond garagebox 18 m<sup>2</sup>

|               |                  |
|---------------|------------------|
| Oppervlakte   | 18m <sup>2</sup> |
| Lengte        | 6m               |
| Doorrijhoogte | 2m               |
| Inhoud        | 45m <sup>3</sup> |
| Breedte       | 3m               |
| Hoogte        | 2,5m             |

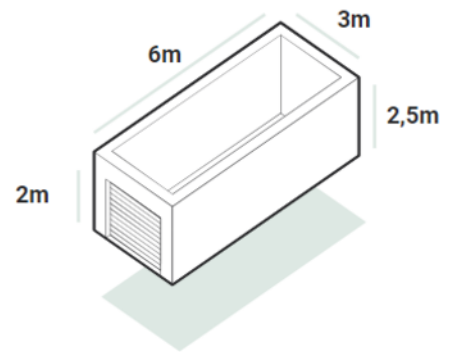



## Plattegrond garagebox 24 m<sup>2</sup>

|               |                  |
|---------------|------------------|
| Oppervlakte   | 24m <sup>2</sup> |
| Lengte        | 8m               |
| Doorrijhoogte | 2,4m             |
| Inhoud        | 72m <sup>3</sup> |
| Breedte       | 3m               |
| Hoogte        | 3m               |

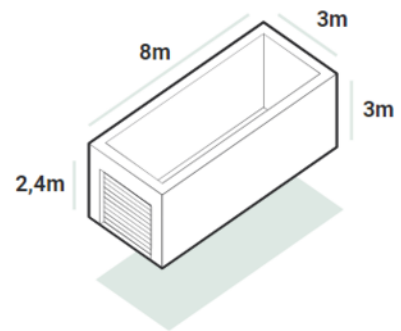



## Foto's





**CASTANEA**  
BEDRIJFSMAKELAARS



**R.J. (Ronald) Majoor**

Winkel & beleggingsexpert  
06 - 54 220 915  
ronald@castanea.nl



**L. (Louise) van Leeuwen**

Backoffice – PA  
035 – 646 00 50  
louise@castanea.nl

De informatie uit de gehele brochure is geheel vrijblijvend en uitsluitend voor geadresseerde bestemd. Alle gegevens zijn door ons met zorg samengesteld. Ten aanzien van de juistheid ervan kunnen wij echter geen aansprakelijkheid aanvaarden. Deze informatie is slechts een uitnodiging om in onderhandeling te treden.

**Castanea Bedrijfsmakelaars B.V.**

Arena 300, 1213 NW Hilversum  
Postbus 230, 1200 AE Hilversum  
T. 035 646 00 50  
info@castanea.nl | www.castanea.nl

 **NRVT**  
Register-Taxateur



 **imi**  
taxatie management  
instituut  
Powered by NVM

 **vastgoedcert**  
gecertificeerd